くらしの道道路整備事業（石江沖館2号線）

青森市都市整備部 道路建設課

青森市におけるくらしの道道路整備事業とは・・・

住宅密集市街地において、歩道の整備されていない
補助幹線的な役割をもつ路線を対象に



側溝・舗装の改修

電柱の片側集約



既存の道路幅員を最大限有効活用することにより、
通過交通の円滑化、歩行空間の確保、除排雪作業
の効率化を図る

くらしの道道路整備事業実施箇所位置図

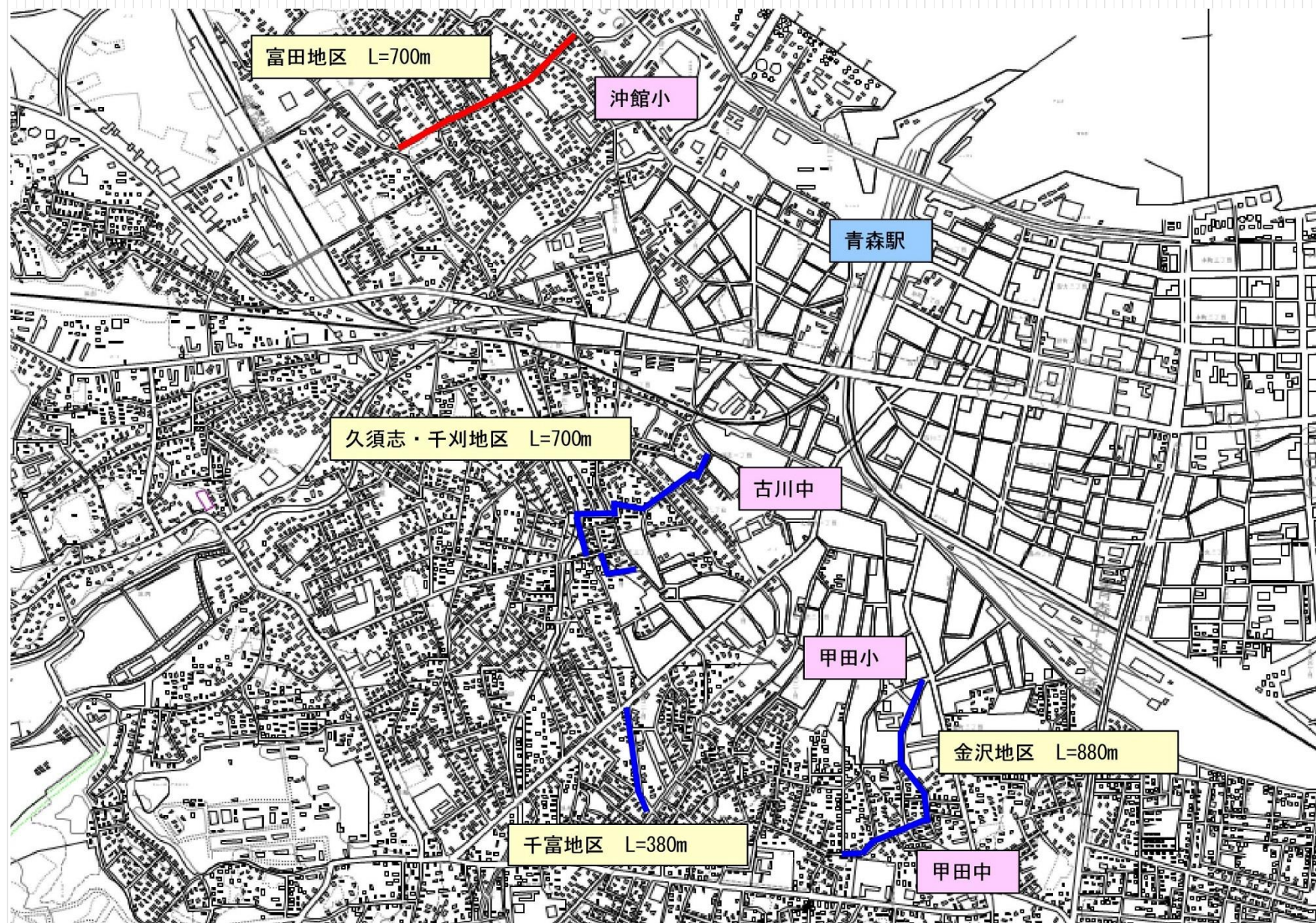

位置図



事業目的



- ①円滑な車両走行が可能な道路空間の確保
- ②歩行者の安全確保

現在の状況



標準断面図

石江沖館2号線

改良前断面図

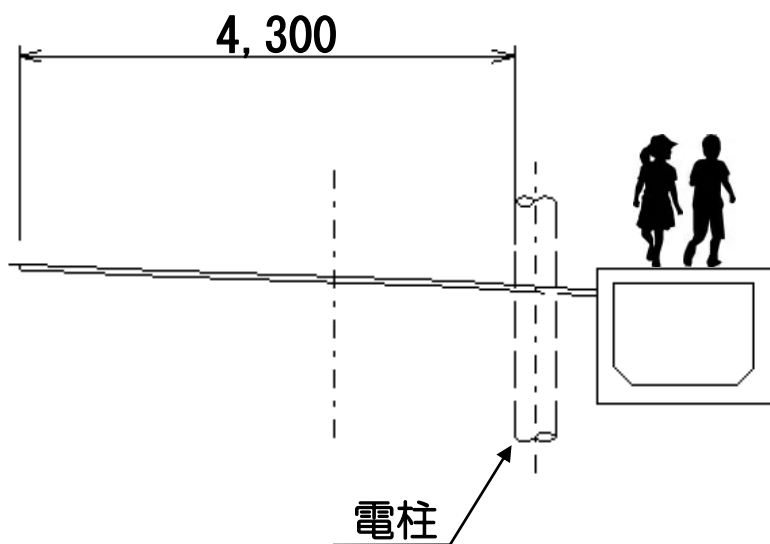

改良後断面図

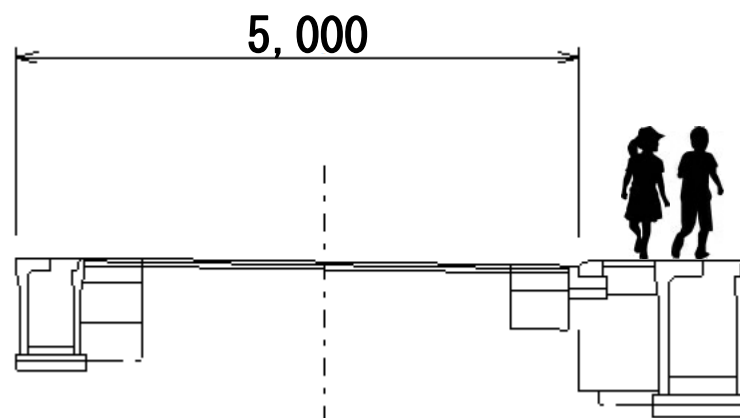

事業進捗状況

	執行額 (百万円)	計画全体に 対する進捗
事業費	120	68%
うち①測量試験費	8	100%
②用地費	1	100%
③工事費	109	67%
④補償費	2	34%



- 平成26年度 事業着手、調査、測量、道路詳細設計
- 平成28年度 用地取得
- 平成27～31年度 道路改良（排水路工事）L=200m
- 移設補償（水道）
- 令和5年度 工事完了予定

【凡例】

- 整備済
- 整備中
(片側整備済)
- 未整備

費用便益比の算出結果について

• 費用便益比 (B/C)

$$\text{費用便益比(B/C)} = \frac{\text{便益の合計}^{\ast 1}}{\text{費用の合計}^{\ast 2}}$$

$$= \frac{245\text{百万円}}{181\text{百万円}} = \mathbf{1.35}$$

※1 走行時間短縮便益、走行経費減少便益を現在価値に換算したものの合計

※2 事業費を現在価値に換算したものの合計

• 修正費用便益比 (B/C × α)

$$\text{修正費用便益比(B/C)} = \text{費用便益比(B/C)} \times \text{地方生活圏別地域修正係数}^{\ast 3}$$

$$= 1.35 \times 1.429 = \mathbf{1.93}$$

※3 地方生活圏別地域修正係数 α は 1.429 (青森地区) を参考

今後の整備計画

